

 **Rolmako**

Kompaktowy agregat uprawowo-siewny
Compact seedbed cultivator
Saatbettkombination kompakt
Combiné de préparation de sol compact
Компактный предпосевной культиватор

U 684

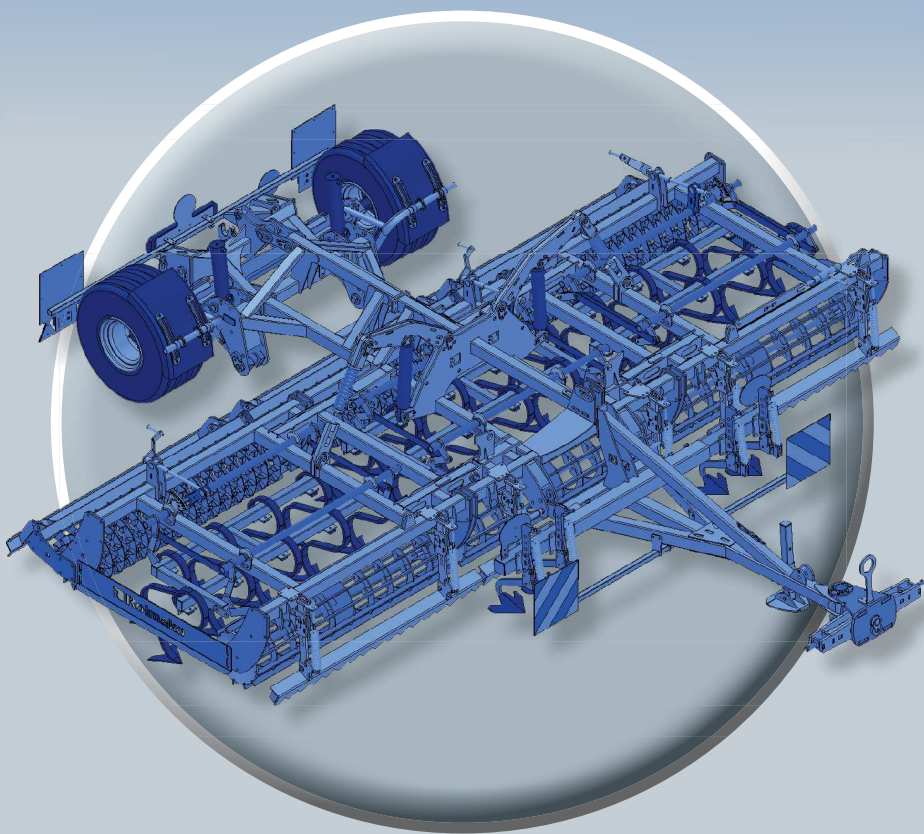

KATALOG CZĘŚCI ZAMIENNYCH
SPARE PARTS CATALOGUE
KATALOG DER ERSATZTEILE
CATALOGUE PIÈCES DÉTACHÉES
КАТАЛОГ ЗАПАСНЫХ ЧАСТЕЙ



www.rolmako.pl

Rolmako - Maszyny i Części dla Rolnictwa
Zakład nr 1- ul. Gwarna 8, Zakład nr 2 - ul. Nekielska 11 F
Psary Małe k. Wrześni, 62-300 Września woj. wielkopolskie
Nip: 789-000-20-53, www.rolmako.pl

Przy zamówieniu prosimy o wskazanie modelu maszyny (np. U 382 agregat uprawowy), numeru fabrycznego maszyny, jej roku produkcji oraz symbolu zamawianej części z niniejszej publikacji (np. dla redlicy zęba SU 35 mm symbol M-195).

When ordering, please indicate the machines model (eg. U 382 Seedbed cultivator) serial number of the machine, it's year of production and the symbol of the ordered part from this publication (eg. A 35 mm coulter for SU tine has a symbol M-195).

Bei der Bestellung bitten wir das Modell der Maschine (z.B. U 382 Saatbettmaschine), die Fabriknummer der Maschine, das Baujahr und das Symbol des bestellten Teils anhand dieser Dokumentation (z.B. SU-Zinke, Symbol M-195 für ein Schar).

Lors de la commande veuillez indiquer le modèle de la machine (par exemple U 382 agrégat de sol) numéro de fabrication de la machine ainsi que l'année de fabrication et le symbole de la pièce commandée de la présente publication (par exemple pour le soc de chisel SU 35 mm le symbole M-195).

При заказе, пожалуйста, укажите модель машины (например, U 382 агрегат предпосевной) заводской номер машины, год её производства и символ заказываемой запчасти из данной публикации (например, для резака зуба SU 35 мм символ M-195).

Firma Rolmako nieustannie pracuje nad rozwojem swoich produktów. Informacje zawarte w publikacji nie stanowią oferty w rozumieniu Kodeksu Cywilnego.

Rolmako company continues to develop its own products. The information contained herein does not constitute an offer within the meaning of the Civil Code.

Die Firma Rolmako arbeitet kontinuierlich an der Entwicklung ihrer Produkte. Die in der Publikation enthaltenen Informationen sind kein Angebot im Sinne des Bürgerlichen Gesetzbuches.

La société Rolmako travaille constamment sur le développement de ses produits. Les informations contenues dans la publication ne constituent pas une offre au sens du Code Civil.

Фирма Rolmako непрерывно работает над совершенствованием своей продукции. Информация, содержащаяся в публикации, не является коммерческим предложением, согласно положениям Гражданского Кодекса.

Internetowy katalog produktów
www.katalog.rolmako.pl
Online catalog of products
www.katalog.rolmako.com
Internetkatalog für Produkte
www.katalog.rolmako.de
Liste des prix en version électronique
www.katalog.rolmako.fr
Онлайн-каталог продукции
www.katalog.rolmako.ru

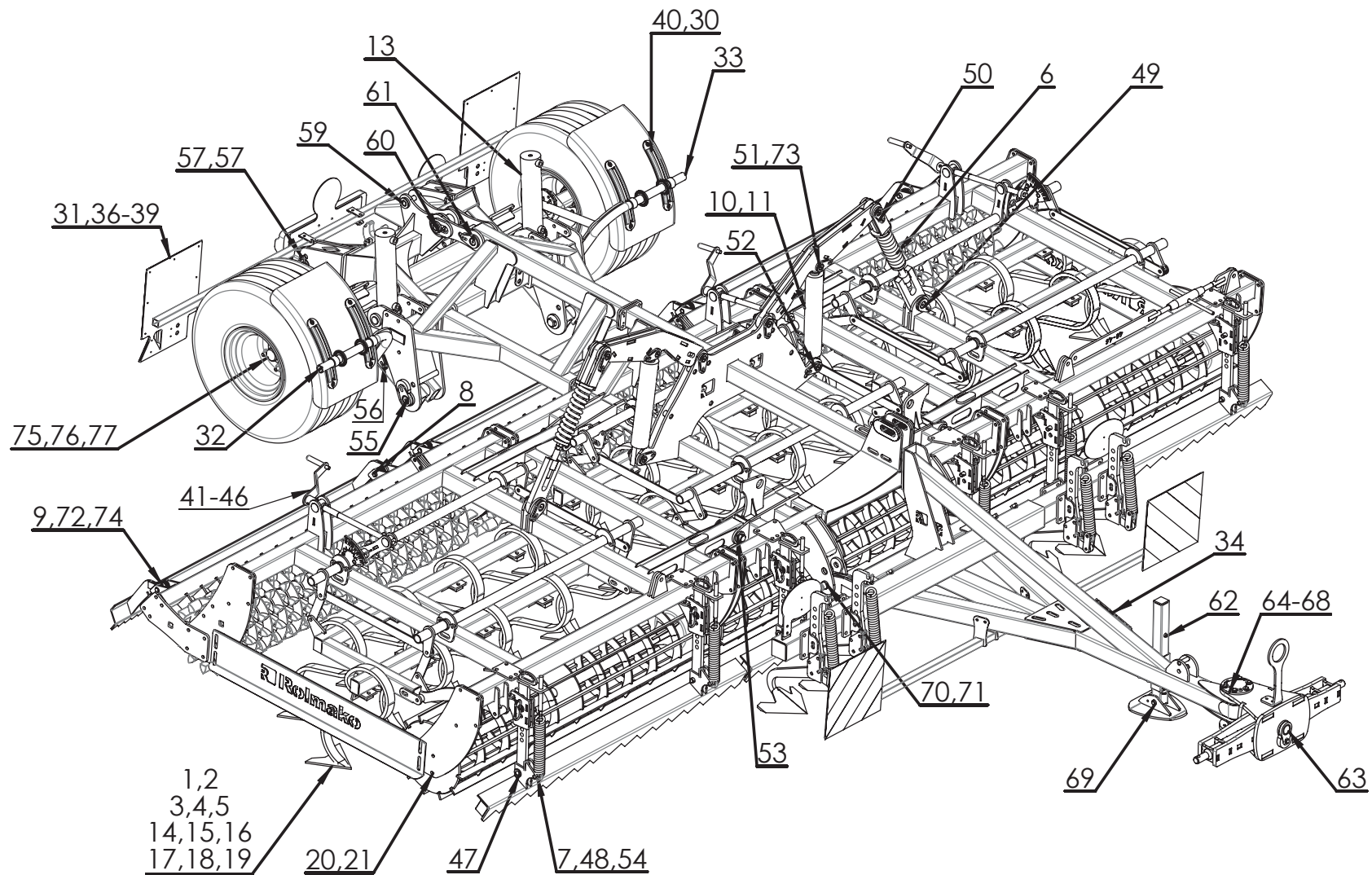

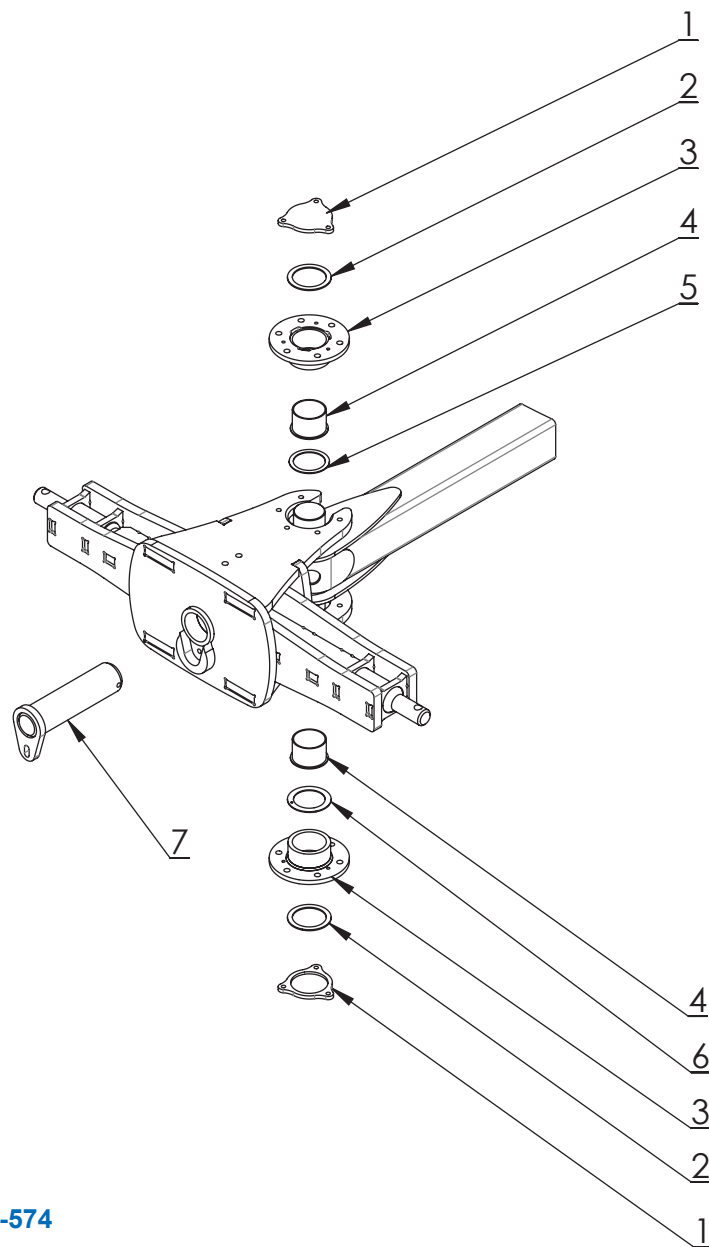

1	B-1564	Pokrywa
2	B-1669	Podkładka gumowa
3	ZB-575	Kołnierz
4	M-200	Tuleja ślizgowa
5	B-1608	Podkładka stalowa
6	B-1573	Podkładka ślizgowa
7	ZB-584	Sworzeń belki zaczepowej

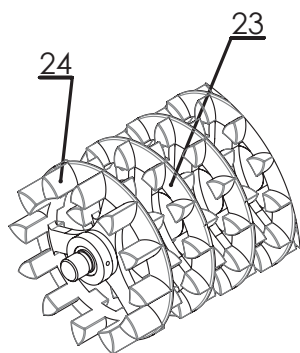

Wał Crosskill Ø400
Crosskill roller Ø400

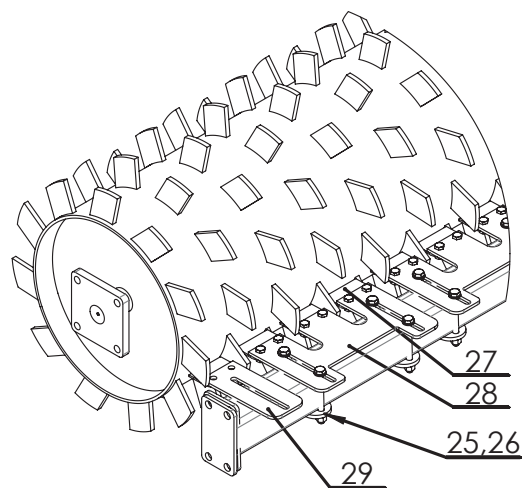



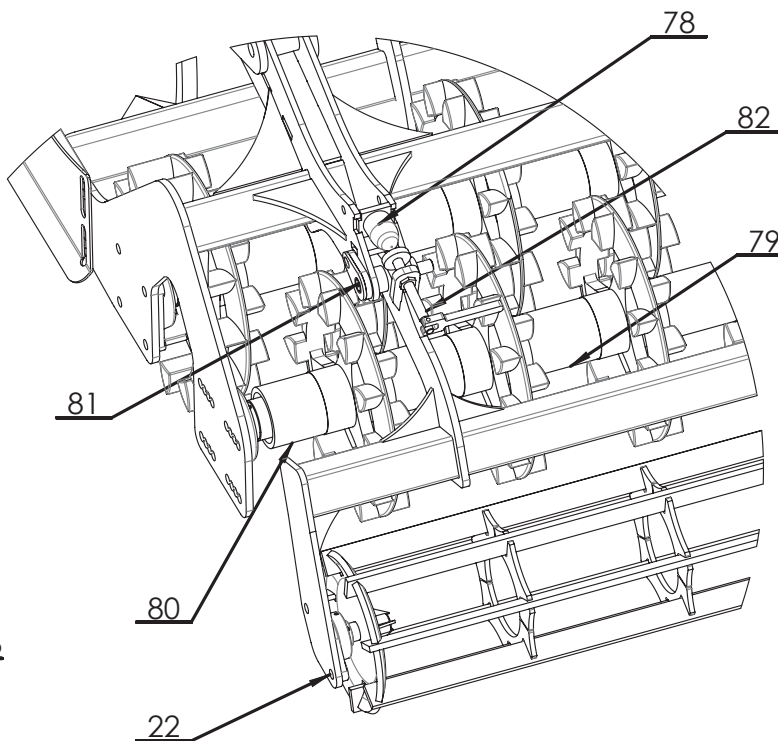





Wał Packer Ø460
Packer roller Ø460



Wał Tandem Crosskill Ø400 + wał Finisher
Tandem Crosskill roller Ø400 + Finisher roller

L.P.	MINIATURA	SYMBOL	NAZWA	ADNOTACJE	UWAGI
1		M-172	Ząb SX kompletny	PIÓRO ZEWNĘTRZNE + PIÓRO WEWNĘTRZNE + SŁUPICA + GĘSIOSTOPA + CYBANT + ŚRUBY	
2		M-172A	redlica zęba SX redlica spulchniacza śladów ciągnika		
3		M-175	Ząb z redliczką 32x12 SU	SPRĘŻYNA + REDLICZKA	
4		M-176	Wzmocnienie zęba SU		
5		M-195	Redlica zęba SU 35mm		
6		AK-283	Sprężyna ściskowa ramion		
7		AK-285	Sprężyna naciągowa		
8		AK-284A	Sprężyna skrętna prawa		

L.P.	MINIATURA	SYMBOL	NAZWA	ADNOTACJE	UWAGI
9		AK-284B	Sprężyna skrętna lewa		
10		MH-128	Siłownik hydrauliczny składania ramion		Tylko wersja 6,0SH i 5,0SH
11		MH-132	Siłownik hydrauliczny składania ramion		Tylko wersja 4,0SH i 4,5SH
12		M-010	Uniwersalny łącznik górny		
13		MH-133	Siłownik hydrauliczny wózka		
14		M-173	Ząb SA kompletny		
15		M-173A	Redlica zęba SA		
16		M-174	Opcjonalne wzmocnienie zęba SA		

L.P.	MINIATURA	SYMBOL	NAZWA	ADNOTACJE	UWAGI
17		M-177A	Ząb SG komplety – lewy	ŚLIMAK + GĘSIOSTOPA	
18		M-177B	Ząb SG komplety – prawy	ŚLIMAK + GĘSIOSTOPA	
19		M-178	Redlica zęba SG		
20		M-016	Zespół łożyskowy wału UCF 208		
21		M-017	Zespół łożyskowy wału UCF 210		
22		M-018	Łożysko samonastawne w oprawie UCFL 206		
23		WA-042	Koło CROSSKILL Ø400 (wewnętrzne)		
24		WA-084	Koło krańcowe CROSSKILL Ø400		

L.P.	MINIATURA	SYMBOL	NAZWA	ADNOTACJE	UWAGI
25		WA-024	Płytki mocująca dolna skrobaka		ROLMAKO
26		WA-157	Płytki mocująca górna skrobaka		ROLMAKO
27		WA-014	Końcówka skrobaka wału Packer		ROLMAKO
28		WA-015	Uchwyt skrobaka potrójny wału Packer		ROLMAKO
29		WA-016	Uchwyt skrobaka pojedynczy Packer		ROLMAKO
30		M-213	Mocowanie błotnika		
31		M-038	Odblask pomarańczowy kwadrat		
32		ZB-752	Wspornik błotnika lewy		ROLMAKO







L.P.	MINIATURA	SYMBOL	NAZWA	ADNOTACJE	UWAGI
33		ZB-752A	Wspornik błotnika prawy		ROLMAKO
34		MH-099	Stacja dokująca szybkozłączka grzybkowego		
35		MH-015	Wtyczka hydrauliczna ISO M22x1,5		
36		M-235	Lampa led		
37		M-236	Wtyczka do świateł		
38		M-233	Tablica odblaskowa 423x423		
39		M-059	Odblask trójkąt		
40		M-217	Błotnik koła 400/60-15.5		

L.P.	MINIATURA	SYMBOL	NAZWA	ADNOTACJE	UWAGI
41		AK-219	Tuleja krańcowa regulacji głębokości		ROLMAKO
42		ZAK-007	Śruba regulacyjna głębokości pracy		ROLMAKO
43		AK-241	Tuleja gwintowana regulacji głębokości		ROLMAKO
44		AK-218	Tuleja mocowania śruby regulacyjnej		ROLMAKO
45		AK-188	Rękojeść regulacji głębokości		ROLMAKO
46		ZAK-002	Pokrętło regulacji głębokości		ROLMAKO
47		ZAK-018	Sworzeń główny włóki przedniej		ROLMAKO
48		ZU-009	Sworzeń regulacyjny włóki przedniej, spulchniaczy oraz belki bezpieczeństwa		ROLMAKO

L.P.	MINIATURA	SYMBOL	NAZWA	ADNOTACJE	UWAGI
49		ZAK-023	Sworzeń amortyzatora		ROLMAKO
50		ZAK-019	Sworzeń amortyzatora		ROLMAKO
51		ZAK-021	Sworzeń siłownika ramienia	Tylko wersja 5,0SH i 6,0SH	ROLMAKO
52		ZAK-020	Sworzeń siłownika ramienia	Tylko wersja 5,0SH i 6,0SH	ROLMAKO
53		ZAK-022	Sworzeń główny ramienia		ROLMAKO
54		ZAK-011	Śruba naciągowa sprężyny włóki		ROLMAKO
55		ZAK-014	Sworzeń główny wózka transportowego		ROLMAKO
56		ZAK-016	Sworzeń siłownika wózka transportowego		ROLMAKO

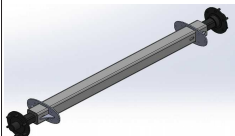
L.P.	MINIATURA	SYMBOL	NAZWA	ADNOTACJE	UWAGI
57		ZAK-017	Sworzeń haków sprzęgu		ROLMAKO
58		ZAK-015	Sworzeń regulacji haków sprzęgu		ROLMAKO
59		ZAK-010	Sworzeń ciąгла górnego sprzęgu		ROLMAKO
60		ZAK-012	Sworzeń górny sprzęgu		ROLMAKO
61		ZAK-013	Sworzeń mocujący sprzęg na wózku		ROLMAKO
62		ZAK-008	Sworzeń stopy podporowej		ROLMAKO
63		ZB-584	Sworzeń wahadła dyszla		ROLMAKO
64		ZB-575	Kołnierz		ROLMAKO

L.P.	MINIATURA	SYMBOL	NAZWA	ADNOTACJE	UWAGI
65		B-1564	Osłona sworznia belki zaczepowej		ROLMAKO
66		M-200	Tuleja ślizgowa		
67		B-1608	Podkładka stalowa		
68		B-1573	Podkładka ślizgowa		
69		ZGH-006	Sworzeń dolny stopy podporowej		ROLMAKO
70		GH-049	Sworzeń zaczepowy	Do wersji 2,5m-4,5m	ROLMAKO
71		ZAK-178	Sworzeń łączący dyszel z ramą	Do wersji 5,0m oraz 6,0m	ROLMAKO
72		ZAK-233	Sworzeń zagarniacza tylnego		ROLMAKO

L.P.	MINIATURA	SYMBOL	NAZWA	ADNOTACJE	UWAGI
73		ZAK-025	Sworzeń siłownika ramienia	Wersja 4,0SH i 4,5SH	ROLMAKO
74		AK-227	Tuleja docisku zagarniacza tylnego		ROLMAKO
75		M-211	Oś hamowna 2200 hamulec pneumatyczny jeden tłok		
76		M-208	Oś hamowna 2200 hamulec hydrauliczny dwa tłoki		
77		ZB-040	Oś jezdna bez hamulca		
78		M-255	Odbojnik gumowy		
79		WA-143	Dystans wał CROSKILL		
80		WA-143A	Dystans skrajny wał CROSKILL		

L.P.	MINIATURA	SYMBOL	NAZWA	ADNOTACJE	UWAGI
81		ZB-001	Sworzeń belki wału FINISHER fi270		ROLMAKO
82		ZAK-238	Śruba regulacji wału FINISHER fi270		ROLMAKO
83		M-112	Zbiornik powietrza 20L		
84		M-109	Filtr przewodowy		
85		M-110	Zawór sterujący przyczepy		
86		M-111	Regulator siły hamowania		
87		M-114	Złącze pneumatyczne przyczepy		